

SHARP

**Support Kit Handling Instructions
Model XP-01LK / XP-02LK**

**Instructions de manipulation du kit de support
Modèle XP-01LK / XP-02LK**

**Anweisungen zur Handhabung des Montage kit
Modell XP-01LK / XP-02LK**

**Instrucciones de manipulación del kit de soporte
Modelo XP-01LK / XP-02LK**

**サポートキット取扱説明書
形名 XP-01LK / XP-02LK**

**镜头支撑套件操作说明书
型号 XP-01LK / XP-02LK**

English	Deutsch
<p style="text-align: center;">CONTENTS</p> <p>Introduction 3</p> <p>CAUTION 4</p> <p>Things to prepare 4</p> <p>Included items 6</p> <p>Preparation 7</p> <p>How to install the support kit 8</p> <p>Keystone correction 17</p> <p>Adjusting the focus 18</p> <p>Tilt adjustment during portrait projection (XP-02LK only) 19</p> <p>Troubleshooting 20</p>	<p style="text-align: center;">INHALT</p> <p>Einleitung 3</p> <p>VORSICHT 4</p> <p>Vorzubereitende Dinge..... 4</p> <p>Im Lieferumfang enthaltene Artikel 6</p> <p>Vorbereitung 7</p> <p>Installation des Montage kit 8</p> <p>Trapezkorrektur 17</p> <p>Einstellung des Fokus 18</p> <p>Neigungseinstellung während der Projektion im Hochformat (nur für den XP-02LK)..... 19</p> <p>Fehlersuche 20</p>
Français	Español
<p style="text-align: center;">TABLE DES MATIÈRES</p> <p>Introduction 3</p> <p>ATTENTION 4</p> <p>Choses à préparer 4</p> <p>Articles inclus 6</p> <p>Préparation 7</p> <p>Comment installer le kit de support 8</p> <p>Correction de la distorsion trapézoïdale 17</p> <p>Réglage de la mise au point 18</p> <p>Réglage de l'inclinaison pendant la projection en mode portrait (uniquement pour le XP-02LK).... 19</p> <p>Dépannage 20</p>	<p style="text-align: center;">CONTENIDO</p> <p>Introducción 3</p> <p>ADVERTENCIA 4</p> <p>Cosas que preparar 4</p> <p>Artículos incluidos 6</p> <p>Preparativos 7</p> <p>Corrección trapezoidal 17</p> <p>Ajuste del enfoque 18</p> <p>Ajuste de la inclinación durante la proyección en modo retrato (Solo XP-02LK) 19</p> <p>Solución de problemas 20</p>
日本語	简体中文
<p style="text-align: center;">もくじ</p> <p>はじめに 3</p> <p>注意 4</p> <p>用意するもの 4</p> <p>同梱品 6</p> <p>準備 7</p> <p>サポートキットの取り付けかた 8</p> <p>台形補正 17</p> <p>フォーカス調整 18</p> <p>ポートレート投写時の傾き調整 (XP-02LKのみ) 19</p> <p>困ったときには 20</p>	<p style="text-align: center;">目录</p> <p>介绍 3</p> <p>注意 4</p> <p>需要准备的事项 4</p> <p>内含物品 6</p> <p>准备工作 7</p> <p>如何安装镜头支撑套件 8</p> <p>梯形校正 17</p> <p>调整焦点 18</p> <p>进行纵向投影期间的倾斜调整 (仅限 XP-02LK) 19</p> <p>故障排除 20</p>

English	Deutsch
<p style="text-align: center;">Introduction</p> <p>This is the handling instructions of the support kit for the fixed focus lens XP-44ML. This manual describes how to mount the support kit and adjust the focus. For the operation of the projector and cautions, also see the projector's installation manual.</p> <p>Supported projectors Check with your dealer for the model names of the projectors that are compatible with the XP-01LK and XP-02LK support kits.</p> <div style="border: 1px solid black; padding: 5px; margin-top: 10px;">NOTE: Illustrations on this instructions may slightly differ from the actual products.</div>	<p style="text-align: center;">Einleitung</p> <p>Dies ist die Bedienungsanleitung des Montage kit für das Objektiv mit festem Fokus XP-44ML. In diesem Handbuch wird beschrieben, wie Sie den Halterungssatz montieren und den Fokus einstellen. Informationen zum Betrieb des Projektors und zu den Sicherheitshinweisen finden Sie auch im Installationshandbuch des Projektors.</p> <p>Unterstützte Projektoren Bitte erkundigen Sie sich bei Ihrem Fachhändler nach den Modellnamen der Projektoren, die mit den Halterungssätzen XP-01LK und XP-02LK kompatibel sind.</p> <div style="border: 1px solid black; padding: 5px; margin-top: 10px;">HINWEIS: Die Abbildungen in dieser Anleitung können leicht von den tatsächlichen Produkten abweichen.</div>
Français	Español
<p style="text-align: center;">Introduction</p> <p>Il s'agit des instructions de manipulation du kit de support pour l'objectif à mise au point fixe XP-44ML. Ce manuel décrit comment monter le kit de fixation et régler la mise au point. Pour le fonctionnement du projecteur et les précautions, consultez également le Manuel d'installation du projecteur.</p> <p>Projecteurs supportés Vérifiez auprès de votre fournisseur les noms de modèle des projecteurs compatibles avec les kits de fixation XP-01LK et XP-02LK.</p> <div style="border: 1px solid black; padding: 5px; margin-top: 10px;">REMARQUE : Les illustrations de ces instructions peuvent être légèrement différentes des produits réels.</div>	<p style="text-align: center;">Introducción</p> <p>Estas son las instrucciones de manipulación del kit de soporte para el objetivo de enfoque fijo XP-44ML. Este manual describe cómo montar el kit de soporte y ajustar el enfoque. Para el funcionamiento del proyector y las precauciones, consulte también el Manual de instalación del proyector.</p> <p>Proyectores compatibles Consulte con su distribuidor los nombres de los modelos de los proyectores compatibles con los kits de soporte XP-01LK y XP-02LK.</p> <div style="border: 1px solid black; padding: 5px; margin-top: 10px;">NOTA: Las ilustraciones de estas instrucciones pueden diferir ligeramente de los productos reales.</div>
日本語	简体中文
<p style="text-align: center;">はじめに</p> <p>本書は、プロジェクター用レンズ XP-44ML 用サポートキットの取扱説明書です。プロジェクター用レンズ本体を「レンズユニット」と記載しています。 本書では、サポートキットの取り付けとフォーカスの調整方法を説明しています。 プロジェクター本体の操作および注意事項については、プロジェクターの設置説明書もあわせてご覧ください。</p> <p>対応プロジェクター サポートキット XP-01LK および XP-02LK に対応しているプロジェクター（機種名）については、お買いあげの販売店またはお客様で相談窓口にご確認ください。</p> <div style="border: 1px solid black; padding: 5px; margin-top: 10px;">注意： 本書のイラストは実際の製品と多少異なる場合があります。</div>	<p style="text-align: center;">介绍</p> <p>此为投影机镜头 XP-44ML 镜头支撑套件的操作说明书。本手册介绍了如何安装支撑套件和调整焦点。 有关投影机的操作和注意事项，另请参阅投影机的安装手册。</p> <p>支撑的投影机 请向经销商咨询与 XP-01LK 和 XP-02LK 支撑套件兼容的投影机型号名称。</p> <div style="border: 1px solid black; padding: 5px; margin-top: 10px;">注：本表中的插图可能与实际产品略有不同。</div>

English

CAUTION

- After installing the lens unit, be sure to secure it to the projector using the support kit. Failure to do so could cause the lens unit to fall, resulting in injury.
- Power off the projector and unplug the power cord before installing the lens unit and the support kit.
- To prevent the unit from falling, ensure that the strength of the mounting location and fastening method can sufficiently withstand four times the combined load of the projector, support kit, ceiling mount unit, etc., for a sustained period and can also sufficiently withstand earthquakes. Inadequate installation may cause the projector to fall and result in injury.

Things to prepare

- Phillips head screwdriver
- Use a commercially available ceiling mount unit when mounting to a ceiling.
- If projecting in portrait mode, please request a dedicated stand from the company or professional that installed your projector. (Additional cost)

Deutsch

VORSICHT

- Nachdem Sie das Objektiv angebracht haben, müssen Sie es mit dem Befestigungssatz am Projektor sichern. Andernfalls kann das Objektiv herunterfallen und zu einer Verletzung führen.
- Schalten Sie den Projektor aus und ziehen Sie das Netzkabel ab, bevor Sie das Objektiv und den Befestigungssatz installieren.
- Um ein Herunterfallen des Geräts zu verhindern, stellen Sie sicher, dass die Befestigungsstelle und die Befestigungsmethode dauerhaft die vierfache Gesamtlast aus Projektor, Halterungssatz, Deckenhalterung usw. tragen können und auch Erdbeben ausreichend standhalten. Eine ungeeignete Installation kann dazu führen, dass der Projektor herunterfällt und Verletzungen verursacht.

Vorzubereitende Dinge

- Kreuzschlitzschraubenzieher
- Verwenden Sie zur Deckenmontage eine handelsübliche Deckenhalterung.
- Wenn Sie im Hochformat projizieren, fordern Sie bitte einen speziellen Ständer bei dem Unternehmen oder Fachmann an, das/der Ihren Projektor installiert hat. (Zusätzliche Kosten)

Français

ATTENTION

- Après l'installation de l'objectif, assurez-vous de le fixer au projecteur à l'aide du kit de support. Si vous ne le faites pas, l'objectif pourrait tomber et causer des blessures.
- Éteignez le projecteur et débranchez le cordon d'alimentation avant d'installer l'objectif et le kit de support.
- Pour éviter que l'appareil ne tombe, veuillez vous assurer que la solidité de l'emplacement de montage et la méthode de fixation sont suffisantes pour supporter quatre fois la charge combinée du projecteur, du kit de support, de la fixation au plafond, etc., pendant une période prolongée, et qu'elles peuvent également résister à des secousses sismiques. Une installation inadéquate peut provoquer la chute du projecteur et entraîner des blessures.

Choses à préparer

- Tournevis cruciforme
- Utilisez un support de fixation au plafond disponible dans le commerce pour un montage au plafond.
- Si vous projetez en mode portrait, veuillez vous procurer un support dédié auprès de la société ou du professionnel qui a installé votre projecteur. (Coût supplémentaire)

Español

ADVERTENCIA

- Tras instalar el objetivo, asegúrese de fijarlo al proyector utilizando el kit de soporte. De lo contrario, el objetivo podría caerse y provocar lesiones.
- Apague el proyector y desenchufe el cable de alimentación antes de instalar el objetivo y el kit de soporte.
- Para evitar la caída de la unidad, asegúrese de que la resistencia del lugar de montaje y el método de fijación puedan soportar suficientemente cuatro veces la carga combinada del proyector, el kit de soporte, la unidad de montaje en techo, etc., durante un período sostenido y también que puedan soportar suficientemente en caso de terremotos. Una instalación inadecuada puede provocar la caída del proyector y causar lesiones.

Cosas que preparar

- Destornillador Phillips
- Utilice una unidad de montaje de techo disponible comercialmente para el montaje en techo.
- Si proyecta en modo retrato, solicite un soporte específico a la empresa o profesional que instaló su proyector. (Coste adicional)

⚠ 注意

- レンズユニットを取り付けたあとは、必ずサポートキットを使ってレンズユニットをプロジェクター本体に固定してください。固定しないと、レンズユニットが落下して、けがの原因となります。
- レンズユニットとサポートキットの取り付けは、プロジェクターの電源を切り、電源プラグをコンセントから抜いた状態で作業してください。
- 落下防止のため取り付け場所の強度および固定方法は、プロジェクター、サポートキット、および天井取付けユニットなどの総合荷重の4倍の荷重に長期間十分耐え、また地震にも十分耐える施工をしてください。誤った取り付けをした場合、プロジェクターが落下してけがの原因となります。

用意するもの

- プラスドライバー
- 天吊りで設置する場合は、別売の天井用取付けユニットXP-15CMを使用してください。
- ポートレート投写をする場合は、専用のスタンドをプロジェクター設置業者にご依頼ください。(有料)

注意:

XP-01LKの場合、XP-14CMと組み合わせて使用することはできません。

⚠ 注意

- 安装镜头部件后，务必使用镜头支撑套件将其固定到投影机。否则可能导致镜头部件掉落，从而导致人身伤害。
- 在安装镜头部件及镜头支撑套件之前，请关闭投影机电源并拔下电源线。
- 为防止设备坠落，请确保安装位置和固定方式的强度足以长时间承受投影机、支撑套件、天花板安装单元等总负荷的四倍重量，同时能够充分抵御地震的冲击。安装不当可能导致投影机坠落并造成人身伤害。

需要准备的事项

- 十字头螺丝刀
- 安装到天花板时，请使用市售的天花板安装单元。
- 如果以垂直模式投影，请向安装投影机的公司或专业人员索取专用支架。(额外费用)

XP-01LK

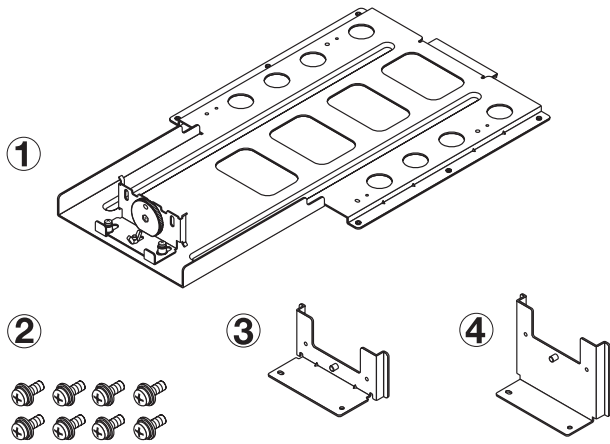

XP-02LK

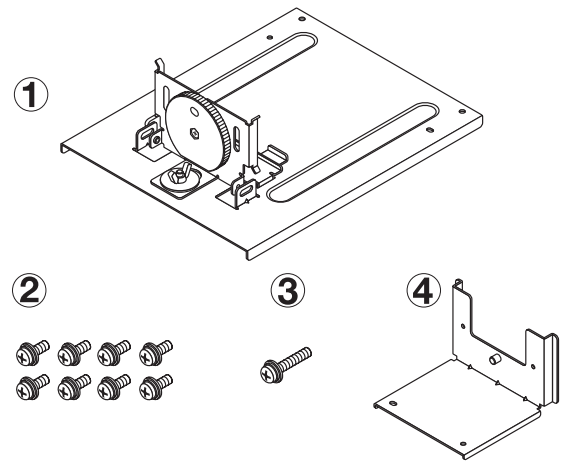

English

Included items

XP-01LK	XP-02LK
① Support bracket	① Support bracket
② Screw (M4×10) 8 pcs	② Screw (M4×10) 8 pcs
③ Adapter (A)	③ Screw (M4×20) 1 pc
④ Adapter (B) * Not used.	④ Adapter

Deutsch

Im Lieferumfang enthaltene Artikel

XP-01LK	XP-02LK
① Befestigungshalterung	① Befestigungshalterung
② Schraube (M4×10) 8 Stk.	② Schraube (M4×10) 8 Stk.
③ Adapter (A)	③ Schraube (M4×20) 1 Stk.
④ Adapter (B) * Nicht verwendet.	④ Adapter

Français

Articles inclus

XP-01LK	XP-02LK
① Support	① Support
② Vis (M4×10) 8 pcs	② Vis (M4×10) 8 pcs
③ Adaptateur (A)	③ Vis (M4×20) 1 pc
④ Adaptateur (B) * Non utilisé.	④ Adaptateur

Español

Artículos incluidos

XP-01LK	XP-02LK
① Abrazadera de soporte	① Abrazadera de soporte
② Tornillo (M4×10) 8 pzas.	② Tornillo (M4×10) 8 pzas.
③ Adaptador (A)	③ Tornillo (M4×20) 1 pza.
④ Adaptador (B) * No se utiliza.	④ Adaptador

日本語

同梱品

XP-01LK	XP-02LK
① サポート金具	① サポート金具
② ネジ (M4 × 10) 8 本	② ネジ (M4 × 10) 8 本
③ アダプター (A)	③ ネジ (M4 × 20) 1 本
④ アダプター (B) 注：使用しません。	④ アダプター

简体中文

内含物品

XP-01LK	XP-02LK
① 支撑支架	① 支撑支架
② 螺钉 (M4×10) 8 个	② 螺钉 (M4×10) 8 个
③ 适配器 (A)	③ 螺钉 (M4×20) 1 个
④ 适配器 (B) * 未使用。	④ 适配器

XP-01LK

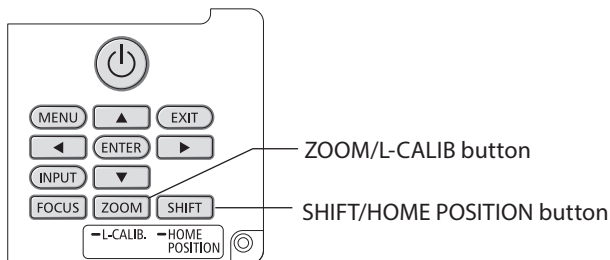

English

Preparation

Return the projector lens position to the home position without the lens mounted.

Operate as described below.

1. Connect the projector's power cord.
 2. Press the [ZOOM/L-CALIB.] for at least 2 seconds while the POWER indicator is lit green*.
 3. After the lens has finished operating, press the [SHIFT/HOME POSITION] for at least 2 seconds while the POWER indicator is lit green*.
 4. Wait for at least 10 seconds after the lens has finished operating.
 5. Remove the power cord from the projector.
- * The POWER indicator stays lit green for about 10 seconds.

Français

Préparation

Ramenez la position de l'objectif du projecteur à sa position d'origine sans que l'objectif ne soit monté.

Procédez comme décrit ci-dessous.

1. Connectez le cordon d'alimentation du projecteur.
 2. Appuyez sur [ZOOM/L-CALIB.] pendant au moins 2 secondes tant que le témoin POWER est allumé en vert*.
 3. Lorsque l'objectif a terminé de fonctionner, appuyez sur [SHIFT/HOME POSITION] pendant au moins 2 secondes tant que le témoin POWER est allumé en vert*.
 4. Attendez au moins 10 secondes une fois que l'objectif a terminé de fonctionner.
 5. Retirez le cordon d'alimentation du projecteur
- * Le témoin POWER reste allumé en vert pendant environ 10 secondes.

日本語

準備

レンズユニットを取り付けていない状態で、プロジェクターのレンズ位置をホームポジションに戻します。

次のように操作してください。

1. プロジェクターに電源コードを接続する。
2. POWER インジケータが緑色で点灯中^(注)に [ZOOM/L-CALIB.] ボタンを 2 秒以上押す。
3. レンズの動作終了後、POWER インジケータが緑色で点灯中^(注)に [SHIFT/HOME POSITION] ボタンを 2 秒以上押す。
4. レンズの動作終了後 10 秒以上待つ。
5. プロジェクターから電源コードを取り外す。
(注) POWER インジケータは、約 10 秒間、緑色で点灯します。

XP-02LK

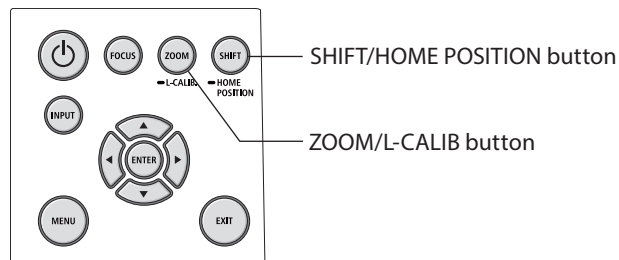

Deutsch

Vorbereitung

Bringen Sie das Objektiv des Projektors in die Ausgangsposition, ohne dass das Objektiv angebracht ist.

Gehen Sie wie folgt vor.

1. Schließen Sie das Netzkabel des Projektors an.
 2. Halten Sie die Taste [ZOOM/L-CALIB.] mindestens 2 Sekunden lang gedrückt, während die POWER-Anzeige grün leuchtet*.
 3. Nachdem das Objektiv den Vorgang beendet hat, halten Sie die Taste [SHIFT/HOME POSITION] mindestens 2 Sekunden lang gedrückt, während die POWER-Anzeige grün leuchtet*.
 4. Warten Sie mindestens 10 Sekunden lang, nachdem das Objektiv den Vorgang beendet hat.
 5. Ziehen Sie das Netzkabel vom Projektor ab.
- * Die POWER-Anzeige leuchtet etwa 10 Sekunden lang grün.

Español

Preparativos

Vuelva a colocar el objetivo del proyector en la posición inicial sin el objetivo montado.

Opere como se describe a continuación.

1. Conecte el cable de alimentación del proyector.
 2. Mantenga presionado el botón [ZOOM/L-CALIB.] durante al menos 2 segundos mientras el indicador POWER esté encendido en verde*.
 3. Una vez que el objetivo haya terminado de funcionar, mantenga presionado el botón [SHIFT/HOME POSITION] durante al menos 2 segundos mientras el indicador POWER esté encendido en verde*.
 4. Espere al menos 10 segundos después de que el objetivo haya terminado de funcionar.
 5. Retire el cable de alimentación del proyector.
- * El indicador POWER permanece encendido en verde durante unos 10 segundos.

简体中文

准备工作

在不安装镜头部件的情况下将投影机镜头返回初始位置。按以下描述操作。

1. 连接投影机的电源线。
 2. 当 POWER 指示灯亮绿灯* 时，按下 [ZOOM/L-CALIB.] 至少 2 秒。
 3. 镜头操作完成后，当 POWER 指示灯亮绿灯* 时，按 [SHIFT/HOME POSITION] 至少 2 秒。
 4. 镜头操作完成后，等待至少 10 秒。
 5. 将电源线从投影机上取下。
- * POWER 指示灯将亮绿灯大约 10 秒。

XP-01LK

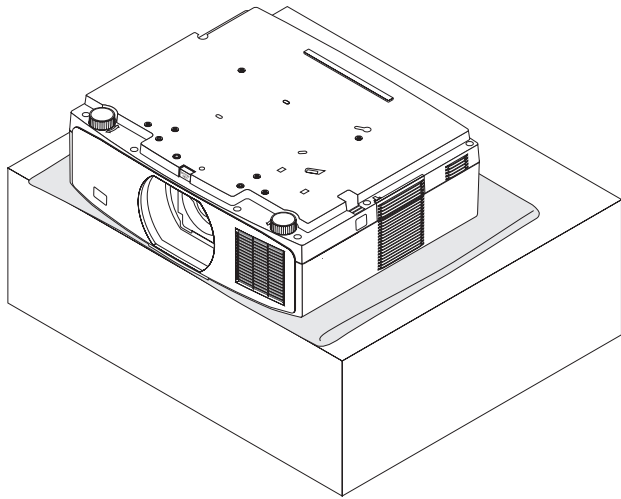

English

How to install the support kit

1. Turn over the projector.

Lay down the projector cabinet upside down on a table with soft cloth laid. While doing this, align the front of the projector with the end of the table.

⚠ CAUTION

- For moving the projector, make sure you have at least two people. Attempting to move the projector alone could result in back pain or other injuries.

XP-02LK

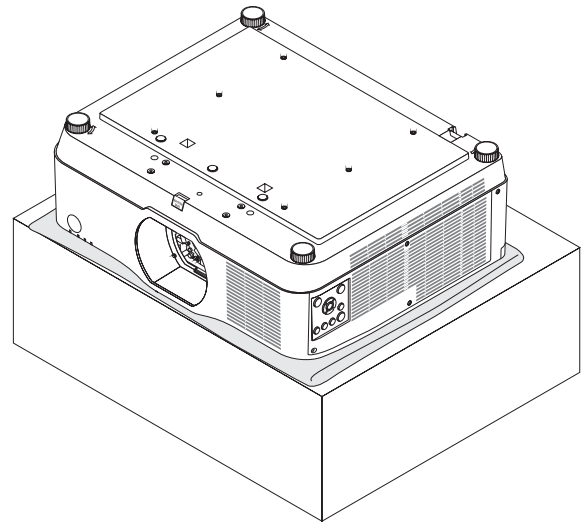

Deutsch

Installation des Montage kit

1. Drehen Sie den Projektor um.

Legen Sie das Projektorgehäuse mit der Oberseite nach unten auf einen Tisch, auf dem ein weiches Tuch liegt. Richten Sie dabei die Vorderseite des Projektors auf das Ende des Tisches aus.

⚠ VORSICHT

- Zum Transport des Projektors sind mindestens zwei Personen erforderlich. Wenn Sie versuchen, den Projektor alleine zu transportieren, könnten Sie sich am Rücken verletzen oder andere Verletzungen erleiden.

Français

Comment installer le kit de support

1. Retournez le projecteur.

Posez le boîtier du projecteur à l'envers sur une table avec un chiffon doux posé. Alignez l'avant du projecteur avec l'extrémité de la table.

⚠ ATTENTION

- Pour déplacer le projecteur, assurez-vous d'avoir au moins deux personnes. Essayer de déplacer le projecteur tout seul pourrait causer des douleurs au dos et d'autres blessures.

Español

Cómo instalar el kit de soporte

1. Dé la vuelta al proyector.

Coloque la caja del proyector boca abajo sobre una mesa con un paño suave colocado. Al hacerlo, alinee la parte delantera del proyector con el extremo de la mesa.

⚠ ADVERTENCIA

- Al mover el proyector, asegúrese de usar la ayuda de al menos dos personas. Intentar mover el proyector por su cuenta podría causar dolor de espalda u otras lesiones.

日本語

サポートキットの取り付けかた

1. プロジェクターを裏返す。

やわらかい布などを敷いた台の上に、プロジェクターを裏返して静かに置きます。このとき、プロジェクターの前面を台の端に合わせてください。

⚠ 注意

- 2人以上で作業してください。プロジェクターを1人で持ち上げた場合、けがや腰痛の原因となることがあります。

简体中文

如何安装镜头支撑套件

1. 翻转投影机。

将投影机柜倒置在铺有软布的桌子上。执行此操作时，将投影机的正面与桌子的末端对齐。

⚠ 注意

- 移动投影机时，请确保至少由两个人进行操作。试图单独移动投影机可能会导致背部疼痛或其他人身伤害。

XP-01LK

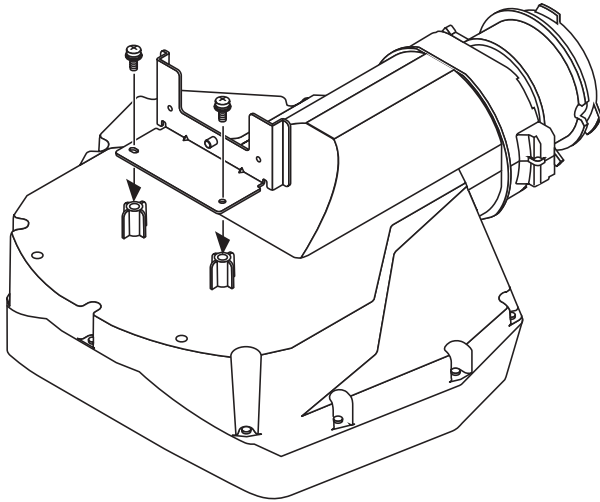

English

2. Fix the adapter to the lens unit.

As describing on the illustration, put the adapter on the lens unit whose protrusions meet with the screw holes on the adapter and fasten them by 2 screws (M4×10).

NOTE:

- Do not touch the glass on the lens unit.
- For the XP-01LK, use adapter (A).

NOTE:

- Do not touch, tighten, loosen, or remove any screws other than those shown in the diagram.

Français

2. Fixez l'adaptateur sur l'objectif.

Comme décrit sur l'illustration, placez l'adaptateur sur l'objectif dont les parties saillantes correspondent aux trous de vis sur l'adaptateur et fixez-les avec 2 vis (M4×10).

REMARQUE :

- Ne touchez pas le verre de l'objectif.
- Pour le XP-01LK, utilisez l'adaptateur (A).

REMARQUE :

- Ne touchez pas, ne serrez pas, ne desserrez pas et ne retirez pas de vis autres que celles indiquées dans le schéma.

日本語

2. レンズユニットにアダプターを取り付ける。

アダプターを図の向きにして、ネジ穴がレンズユニットの突起に合うように置き、ネジ (M4 × 10) 2 本で締め付けます。

注意 :

- 作業中はレンズユニットのガラス面に触れないでください。
- XP-01LK の場合は、アダプター (A) を使用してください。

注意 :

- 図で示すネジ以外のネジには触らない、締めない、緩めない、取り外さないでください。

XP-02LK

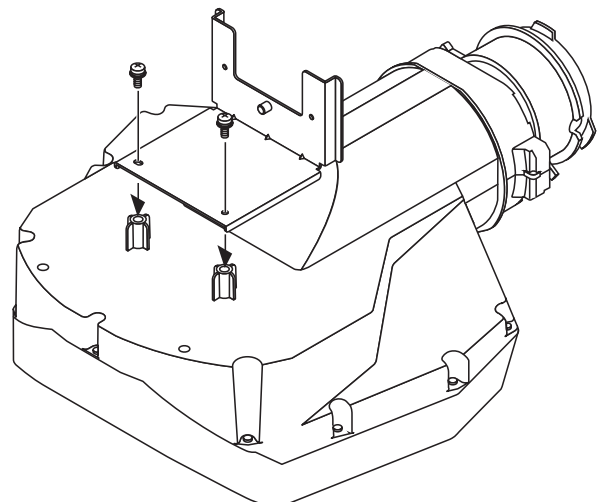

Deutsch

2. Befestigen Sie den Adapter am Objektiv.

Setzen Sie den Adapter wie in der Abbildung gezeigt auf das Objektiv, dessen Vorsprünge auf die Schraubenbohrungen des Adapters ausgerichtet sind, und befestigen Sie ihn mit 2 Schrauben (M4 × 10).

HINWEIS:

- Berühren Sie das Glas des Objektivs nicht.
- Verwenden Sie für den XP-01LK den Adapter (A).

HINWEIS:

- Keine außer den im Diagramm gezeigten Schrauben dürfen berührt, festgezogen, gelöst oder entfernt werden.

Español

2. Fije el adaptador al objetivo.

Como se muestra en la ilustración, coloque el adaptador en el objetivo cuyos salientes coincidan con los orificios de los tornillos del adaptador y fíjelos con 2 tornillos (M4×10).

NOTA:

- No toque el cristal del objetivo.
- Para el XP-01LK, use el adaptador (A).

NOTA:

- No toque, apriete, afloje ni quite ningún tornillo que no sea el que se muestra en el diagrama.

简体中文

2. 将适配器固定至镜头部件。

如图所示, 将适配器放在镜头部件上, 其突出部分与适配器上的螺孔相对接, 并用两个螺钉 (M4×10) 将其固定。

注:

- 请勿触摸镜头部件上的玻璃。
- 对于 XP-01LK, 使用适配器 (A)。

注:

- 除图中所示螺钉外, 请勿触摸、拧紧、松开或卸下任何螺钉。

XP-01LK / XP-02LK

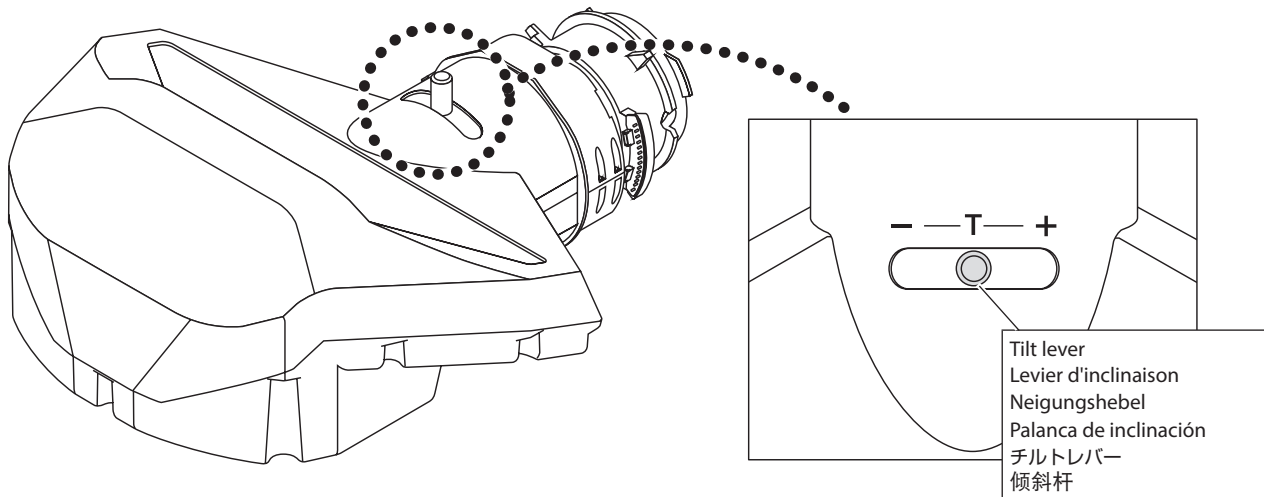

English

3. Operate the tilt lever depending on how the projector is installed.

For table use	Move the tilt lever to the "+" position.
For ceiling use	Move the tilt lever to the "-" position.
For other uses	Move the tilt lever to the center (around "T" letter).

Deutsch

3. Betätigen Sie den Neigungshebel entsprechend der Installation des Projektors.

Bei Verwendung auf einem Tisch	Stellen Sie den Neigungshebel in die Position „+“.
Bei Verwendung an einer Decke	Stellen Sie den Neigungshebel in die Position „-“.
Bei sonstiger Verwendung	Stellen Sie den Neigungshebel in die Mitte (um den Buchstaben „T“).

Français

3. Actionnez le levier d'inclinaison en fonction de la manière dont le projecteur est installé.

Pour l'utilisation de la table	Déplacez le levier d'inclinaison en position « + ».
Pour l'utilisation du plafond	Déplacez le levier d'inclinaison en position « - ».
Pour d'autres utilisations	Déplacez le levier d'inclinaison vers le centre (autour de la lettre « T »).

Español

3. Opere la palanca de inclinación según cómo esté instalado el proyector.

Para uso en mesa	Mueva la palanca de inclinación a la posición "+".
Para uso en techo	Mueva la palanca de inclinación a la posición "-".
Para otros usos	Mueva la palanca de inclinación hacia el centro (alrededor de la letra "T").

日本語

3. プロジェクターの設置姿勢に応じてチルトレバーを操作する。

テーブルに設置する場合	チルトレバーを+の位置に合わせます。
天井で設置する場合	チルトレバーを-の位置に合わせます。
上記以外で設置する場合	チルトレバーを中央(Tの文字付近)に合わせます。

简体中文

3. 根据投影机的安装方式操作倾斜杆。

对于在桌上使用	将倾斜杆移动到“+”位置。
对于在天花板上使用	将倾斜杆移至“-”位置。
对于其他用途	将倾斜杆移动至中心(“T”字母周围)。

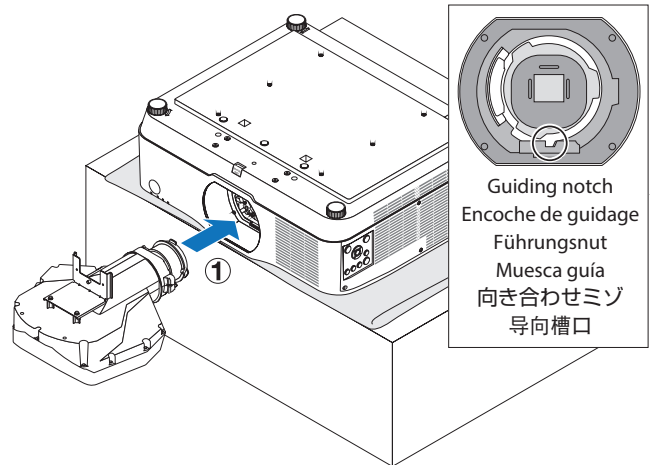
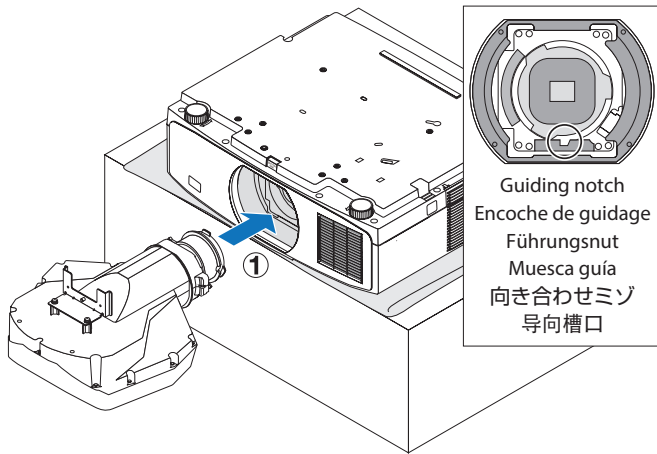
XP-01LK**XP-02LK****English****Deutsch****4. Mount the lens unit on the projector.**

- ① Align the projecting part indicated by the arrow on the lens unit's label with the groove in the projector's lens insertion slot and insert the lens unit.
Insert slowly all the way in.

4. Bringen Sie das Objektiv am Projektor an.

- ① Richten Sie den durch den Pfeil auf dem Etikett des Objektivs gekennzeichneten hervorstehenden Teil an der Nut im Objektiveneinschubschlitz des Projektors aus und setzen Sie das Objektiv ein.
Setzen Sie das Objektiv langsam bis zum Anschlag ein.

Français**Español****4. Installez l'objectif sur le projecteur.**

- ① Alignez la partie saillante indiquée par la flèche sur l'étiquette de l'objectif avec la rainure de la fente d'insertion de l'objectif du projecteur et insérez l'objectif.
Insérez lentement à fond.

4. Monte el objetivo en el proyector.

- ① Alinee la parte saliente indicada por la flecha en la etiqueta del objetivo con la ranura de la ranura de inserción del objetivo del proyector e inserte el objetivo.
Insértelo lentamente hasta el fondo.

日本語**简体中文****4. プロジェクターにレンズユニットを取り付ける。**

- ① レンズユニットの貼付ラベル内の矢印が示す突起を、プロジェクターのレンズ挿入口のミゾに合わせて挿入する。
ゆっくり奥まで挿入してください。

4. 将镜头部件安装到投影机。

- ① 将镜头部件标签上箭头所示的突出部分与投影机的镜头插入槽中的凹槽对齐，然后插入镜头部件。
缓慢插入，直到完全插入。

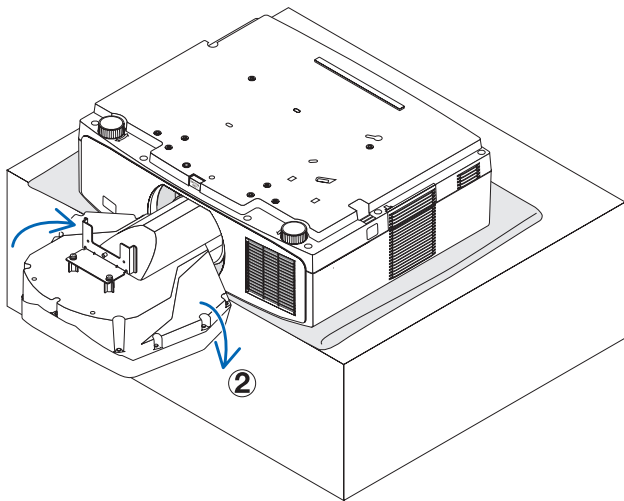
XP-01LK**English**

- ② Turn the lens unit clockwise.
Turn the lens unit until you hear a click.
This lens unit is now fastened to the projector.

5. Adjust the position of the lens.

- ① Connect the projector's power cord and turn on the power.
- ② Press and hold the [SHIFT/HOME POSITION] button for at least 2 seconds to move the position of the lens to the XP-44ML's dedicated home position.
- ③ Wait for at least 10 seconds after the lens has finished operating, then turn off the power and disconnect the power cord.

Français

- ② Tournez l'objectif dans le sens des aiguilles d'une montre.
Tournez l'objectif jusqu'à ce qu'un clic se fasse entendre.
Cet objectif est maintenant fixé au projecteur.

5. Réglez la position de l'objectif.

- ① Branchez le cordon d'alimentation du projecteur et mettez l'appareil sous tension.
- ② Maintenez enfoncé le bouton [SHIFT/HOME POSITION] pendant au moins 2 secondes pour déplacer l'objectif vers la position d'origine dédiée du XP-44ML.
- ③ Attendez au moins 10 secondes une fois que l'objectif a terminé de fonctionner, puis éteignez l'appareil et débranchez le cordon d'alimentation.

日本語

- ② レンズユニットを右に回す。
カチッと音がするまで回します。
レンズユニットがプロジェクター本体に固定されます。

5. レンズの位置を合わせる。

- ① プロジェクターに電源コードを接続して、電源を入れる。
- ② [SHIFT/HOME POSITION] ボタンを 2 秒以上押し、レンズの位置を XP-44ML 専用のホームポジションに移動する。
- ③ レンズの動作終了後 10 秒以上経過してから電源を切り、電源コードを取り外す。

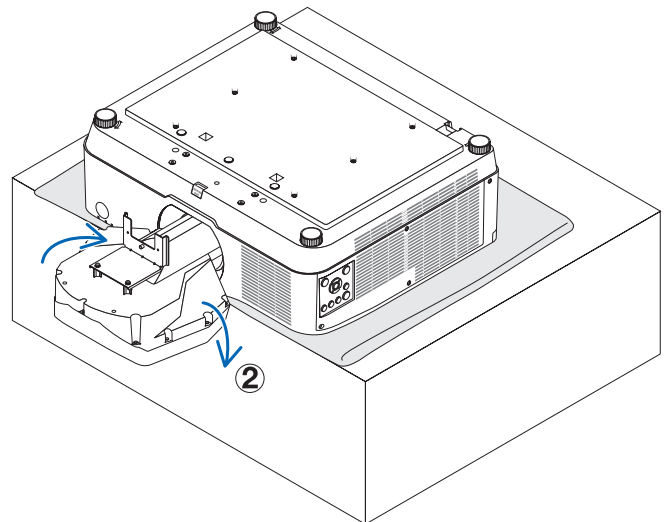
XP-02LK**Deutsch**

- ② Drehen Sie das Objektiv im Uhrzeigersinn.
Drehen Sie das Objektiv, bis Sie ein Klicken hören.
Dieses Objektiv ist nun am Projektor befestigt.

5. Stellen Sie die Position des Objektivs ein.

- ① Schließen Sie das Netzkabel des Projektors an und schalten Sie die Stromversorgung ein.
- ② Halten Sie die Taste [SHIFT/HOME POSITION] mindestens 2 Sekunden lang gedrückt, um die Position des Objektivs zur entsprechenden Ausgangsposition des XP-44ML zu bewegen.
- ③ Warten Sie mindestens 10 Sekunden lang, nachdem das Objektiv den Vorgang beendet hat, schalten Sie dann die Stromversorgung aus und ziehen Sie das Netzkabel ab.

Español

- ② Gire el objetivo en el sentido de las agujas del reloj.
Gire el objetivo hasta que escuche un clic.
Ahora el objetivo está sujeto al proyector.

5. Ajuste la posición del objetivo.

- ① Conecte el cable de alimentación del proyector y enciéndalo.
- ② Mantenga presionado el botón [SHIFT/HOME POSITION] durante al menos 2 segundos para mover la posición del objetivo a la posición inicial dedicada del XP-44ML.
- ③ Espere al menos 10 segundos después de que el objetivo haya terminado de funcionar, luego apague la alimentación y desconecte el cable de alimentación.

简体中文

- ② 顺时针转动镜头部件。
转动镜头部件直到听到咔嚓声。
此镜头部件现已固定到投影机。

5. 调整镜头的位置。

- ① 连接投影机的电源线并打开电源。
- ② 按住 [SHIFT/HOME POSITION] 按钮至少 2 秒，将镜头位置移动到 XP-44ML 专用原位。
- ③ 镜头操作完成后，等待至少 10 秒，然后关闭电源并拔下电源线。

XP-01LK

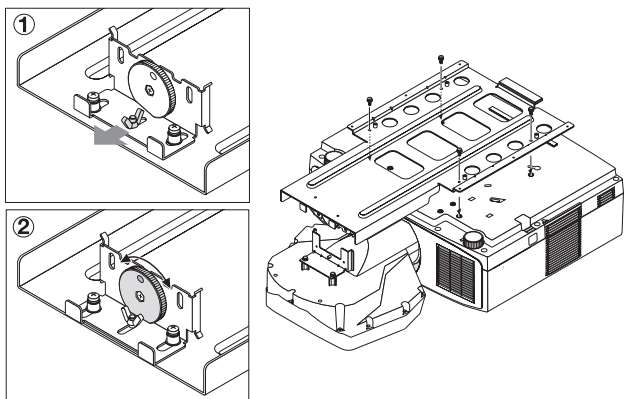

English

6. Adjust the support bracket.

- ① Loosen the wing nut on the support bracket and pull out the L-shaped metal fitting.
- ② Rotate the dial to align its hole with its top position.

7. Fix the support bracket to the projector.

As shown on the illustration, place the support bracket and use four screws (M4×10) to tighten them.

NOTE: For the XP-01LK, next turn the two tilt feet to extend them approximately 15 mm.

NOTE: Do not touch, tighten, loosen, or remove any screws other than those shown in the diagram.

Français

6. Réglez le support.

- ① Desserrez l'écrou papillon sur le support et retirez le raccord métallique en L.
- ② Tournez la molette pour aligner son trou avec sa position supérieure.

7. Fixez le support au projecteur.

Comme indiqué sur l'illustration, placez le support et utilisez quatre vis (M4 × 10) pour le serrer.

REMARQUE : Pour le XP-01LK, tournez ensuite les deux pieds inclinables pour les déployer d'environ 15 mm.

REMARQUE : Ne touchez pas, ne serrez pas, ne desserrez pas et ne retirez pas de vis autres que celles indiquées dans le schéma.

日本語

6. サポート金具を調整する。

- ① サポート金具に付いている蝶ナットをゆるめ、L字型の金具を引き出す。
- ② ダイヤルを回して、開口を上側に合わせる。

7. プロジェクターにサポート金具を取り付ける。

サポート金具を図のように置き、ネジ (M4 × 10) 4 本で締め付けます。

注意: XP-01LK の場合、その後、2 箇所のチルトフットを回して、15mm 程度伸ばします。

注意: 図で示すネジ以外のネジには触らない、締めない、緩めない、取り外さないでください。

XP-02LK

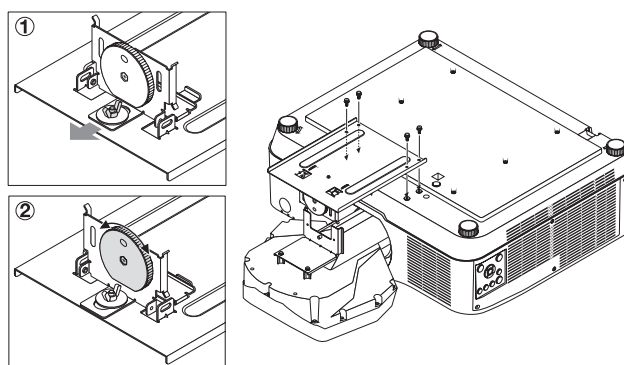

Deutsch

6. Stellen Sie die Befestigungshalterung ein.

- ① Lösen Sie die Flügelmutter an der Befestigungshalterung und ziehen Sie den L-förmigen Metallbeschlag heraus.
- ② Drehen Sie das Einstellrad, bis sich deren Öffnung in ihrer oberen Position befindet.

7. Befestigen Sie die Befestigungshalterung am Projektor.

Bringen Sie die Befestigungshalterung wie in der Abbildung gezeigt an und ziehen Sie sie mit vier Schrauben (M4 × 10) fest.

HINWEIS: Drehen Sie beim XP-01LK anschließend die beiden NeigungsfüÙe, um sie etwa 15 mm auszufahren.

HINWEIS: Keine auÙer den im Diagramm gezeigten Schrauben dürfen berührt, festgezogen, gelöst oder entfernt werden.

Español

6. Ajuste la abrazadera de soporte.

- ① Afloje la tuerca de mariposa de la abrazadera de soporte y extraiga el accesorio metálico en forma de L.
- ② Gire el dial para alinear su orificio con su posición superior.

7. Fije la abrazadera de soporte al proyector.

Como se muestra en la ilustración, coloque la abrazadera de soporte y utilice cuatro tornillos (M4×10) para apretarlas.

NOTA: Para el XP-01LK, gire los dos pies de inclinación para extenderlos aproximadamente 15 mm.

NOTA: No toque, apriete, afloje ni quite ningún tornillo que no sea el que se muestra en el diagrama.

简体中文

6. 调整支撑支架。

- ① 松开支撑支架上的蝶形螺母，并拉出 L 形金属配件。
- ② 旋转拨盘使其孔与顶部位置对齐。

7. 将支撑支架固定到投影机。

如图所示，放置支撑支架并使用四个螺钉 (M4×10) 将其拧紧。

注意: 对于 XP-01LK，接着转动两个倾斜脚使其伸出约 15 毫米。

注: 除图中所示螺钉外，请勿触摸、拧紧、松开或卸下任何螺钉。

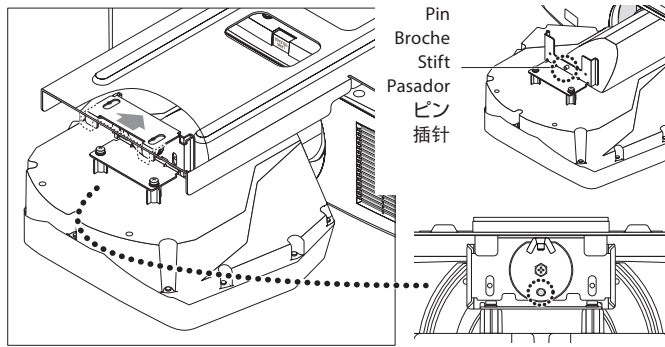
XP-01LK**English****8. Connect the support bracket to the adapter.**

Move the L-shaped metal fitting of the support bracket to meet with the adapter, and insert the adapter pin into the hole of dial. When doing this, make sure that the L-shaped metal fitting and the adapter are so securely fixed that the adapter pin can be seen through the hole of dial.

Français**8. Raccordez le support à l'adaptateur.**

Déplacez le raccord métallique en forme de L du support pour le mettre en contact avec l'adaptateur, et insérez la broche de l'adaptateur dans le trou de la molette.

Lors de cette opération, assurez-vous que le raccord métallique en L et l'adaptateur sont bien fixés et que la broche de l'adaptateur est visible à travers l'orifice du cadran.

日本語**8. サポート金具とアダプターを接続する。**

サポート金具のL字型の金具を動かしてアダプターに当て、アダプターのピンをダイヤルの開口に入れます。

このとき、L字型の金具とアダプターが確実に付いて、ダイヤルの開口からピンが見えていることを確認してください。

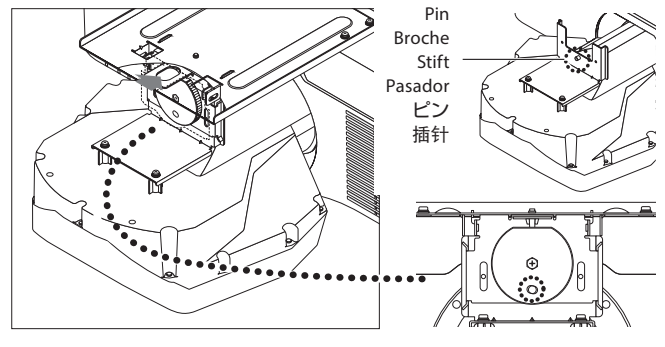
XP-02LK**Deutsch****8. Verbinden Sie die Befestigungshalterung mit dem Adapter.**

Verschieben Sie den L-förmigen Metallbeschlag der Befestigungshalterung so, dass er mit dem Adapter übereinstimmt, und stecken Sie den Adapterstift in die Bohrung des Einstellrads. Achten Sie dabei darauf, dass der L-förmige Metallbeschlag und der Adapter so fest sitzen, dass der Adapterstift durch die Bohrung des Einstellrads zu sehen ist.

Español**8. Conecte la abrazadera de soporte al adaptador.**

Mueva el accesorio metálico en forma de L de la abrazadera de soporte para que se una con el adaptador e inserte el pasador del adaptador en el orificio del dial.

Al hacerlo, asegúrese de que el accesorio metálico en forma de L y el adaptador estén firmemente fijados para que el pasador del adaptador pueda verse a través del orificio del dial.

简体中文**8. 将支撑支架连接至适配器。**

移动支撑支架的L形金属配件，使其与适配器相对接，并将适配器插针插入拨盘的孔中。

在执行此操作时，请确保稳固安装L形金属配件与适配器，从而可透过拨盘孔看到适配器插针。

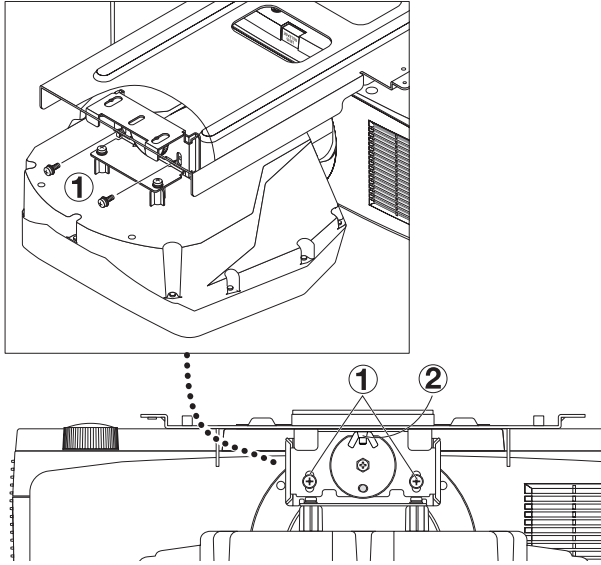
XP-01LK**English****9. Tighten a screw to fix the support bracket and the adapter.**

- ① Tighten two screws (M4×10) to fix the L-shaped metal fitting and the adapter.
- ② Tighten the wing nut.

NOTE:

- Do not touch, tighten, loosen, or remove any screws other than those shown in the diagram.

Français**9. Serrez une vis pour fixer le support et l'adaptateur.**

- ① Serrez les deux vis (M4×10) pour fixer le raccord métallique en L et l'adaptateur.
- ② Serrez l'écrou papillon.

REMARQUE :

- Ne touchez pas, ne serrez pas, ne desserrez pas et ne retirez pas de vis autres que celles indiquées dans le schéma.

日本語**9. サポート金具とアダプターをネジで締め付ける。**

- ① ネジ (M4 × 10) 2 本を使って L 字型の金具とアダプターを締め付ける。
- ② 蝶ナットを締め付ける。

注意：

- 図で示すネジ以外のネジには触らない、締めない、緩めない、取り外さないでください。

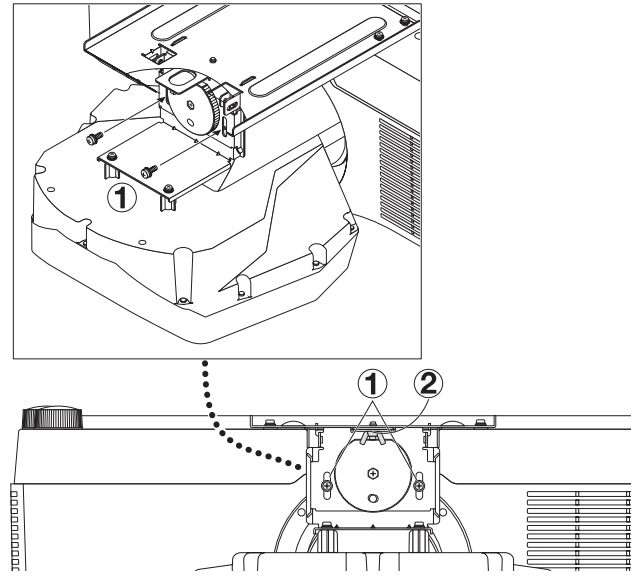
XP-02LK**Deutsch****9. Ziehen Sie eine Schraube fest, um die Befestigungshalterung und den Adapter zu befestigen.**

- ① Ziehen Sie zwei Schrauben (M4 × 10) fest, um den L-förmigen Metallbeschlag und den Adapter zu befestigen.
- ② Ziehen Sie die Flügelmutter fest.

HINWEIS:

- Keine außer den im Diagramm gezeigten Schrauben dürfen berührt, festgezogen, gelöst oder entfernt werden.

Español**9. Apriete un tornillo para fijar la abrazadera de soporte y el adaptador.**

- ① Apriete dos tornillos (M4×10) para fijar el accesorio metálico en forma de L y el adaptador.
- ② Apriete la tuerca de mariposa.

NOTA:

- No toque, apriete, afloje ni quite ningún tornillo que no sea el que se muestra en el diagrama.

简体中文**9. 拧紧螺钉以固定支撑支架和适配器。**

- ① 拧紧两个螺钉 (M4×10) 以便固定 L 形金属配件和适配器。
- ② 拧紧蝶形螺母。

注：

- 除图中所示螺钉外，请勿触摸、拧紧、松开或卸下任何螺钉。

XP-01LK

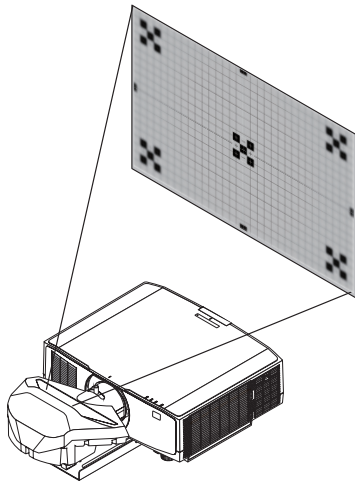

English

This completes mounting the support kit.

Install the projector, connect the power cord, video cables, etc., turn on the projector's power, then conduct keystone correction and adjust the focus using the procedures described below.

⚠ CAUTION

- For moving the projector, make sure you have at least two people. Attempting to move the projector alone could result in back pain or other injuries.

Français

Ceci termine le montage du kit de support.

Installez le projecteur, connectez le cordon d'alimentation, les câbles vidéo, etc., mettez le projecteur sous tension, puis effectuez la correction de la distorsion trapézoïdale et réglez la mise au point à l'aide des procédures décrites ci-dessous.

⚠ ATTENTION

- Pour déplacer le projecteur, assurez-vous d'avoir au moins deux personnes. Essayer de déplacer le projecteur tout seul pourrait causer des douleurs au dos et d'autres blessures.

日本語

これで、サポートキットの取り付けが終わりました。

プロジェクターを設置して電源コードや映像ケーブルを接続し、プロジェクターの電源を入れて、以降の手順で台形補正やフォーカスを調整してください。

⚠ 注意

- 2人以上で作業してください。プロジェクターを1人で持ち上げた場合、けがや腰痛の原因となることがあります。

XP-02LK

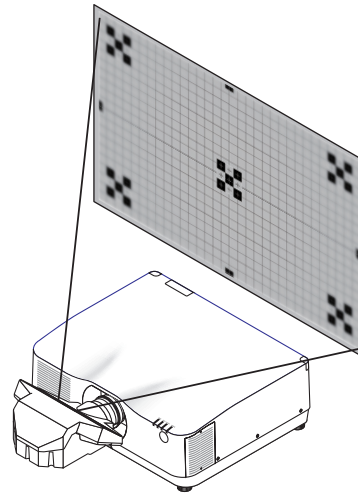

Deutsch

Damit ist die Montage des Montage kit abgeschlossen.

Stellen Sie den Projektor auf, schließen Sie das Netzkabel, die Videokabel usw. an, schalten Sie die Stromversorgung des Projektors ein, führen Sie anschließend die Trapezkorrektur und die Fokuseinstellung gemäß den nachstehenden Verfahren durch.

⚠ VORSICHT

- Zum Transport des Projektors sind mindestens zwei Personen erforderlich. Wenn Sie versuchen, den Projektor alleine zu transportieren, könnten Sie sich am Rücken verletzen oder andere Verletzungen erleiden.

Español

Esto completa el montaje del kit de soporte.

Instale el proyector, conecte el cable de alimentación, los cables de vídeo, etc., encienda el proyector y, a continuación, realice la corrección trapezoidal y ajuste el enfoque utilizando los procedimientos que se describen a continuación.

⚠ ADVERTENCIA

- Al mover el proyector, asegúrese de usar la ayuda de al menos dos personas. Intentar mover el proyector por su cuenta podría causar dolor de espalda u otras lesiones.

简体中文

这样就完成了镜头支撑套件的安装。

安装投影机，连接电源线、视频线等，打开投影机电源，然后按照以下所述步骤进行梯形校正和调整焦点。

⚠ 注意

- 移动投影机时，请确保至少由两个人进行操作。试图单独移动投影机可能会导致背部疼痛或其他人身伤害。

XP-01LK

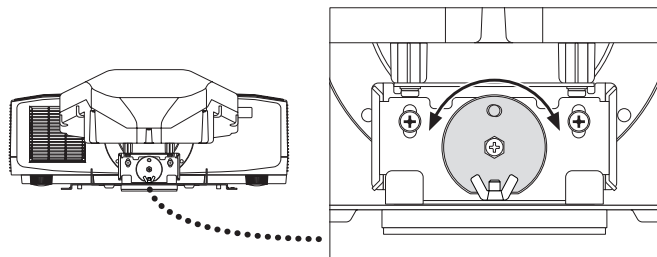

English

Keystone correction

- ① If there is keystone distortion in the projected image, loosen the two screws that were tightened in step 9 of the support kit installation procedure (→ page 14).
- ② Turn the support bracket's dial by hand or using a Phillips screwdriver until the projected image becomes rectangular.
- ③ Once the projected image is rectangular, tighten the screws loosened in ①.

NOTE:

- Do not touch, tighten, loosen, or remove any screws other than those shown in the diagram.

Français

Correction de la distorsion trapézoïdale

- ① S'il y a une distorsion trapézoïdale dans l'image projetée, desserrez les deux vis qui ont été serrées à l'étape 9 de la procédure d'installation du kit de fixation (→ page 14).
- ② Tournez le cadran du support de fixation à la main ou à l'aide d'un tournevis cruciforme jusqu'à ce que l'image projetée devienne rectangulaire.
- ③ Une fois que l'image projetée devient rectangulaire, serrez les vis desserrées en ①.

REMARQUE :

- Ne touchez pas, ne serrez pas, ne desserrez pas et ne retirez pas de vis autres que celles indiquées dans le schéma.

日本語

台形補正

- ① 投写画面が台形に歪んでいる場合、サポートキット取り付けの手順 9 (→ 14 ページ) で締め付けたネジ 2 本をゆるめる。
- ② 投写画面が長方形になるよう、手またはプラスドライバーを使って、サポート金具のダイヤルを回す。
- ③ 投写画面が長方形になったら、①でゆるめたネジを締め付ける。

注意 :

- 図で示すネジ以外のネジには触らない、締めない、緩めない、取り外さないでください。

XP-02LK

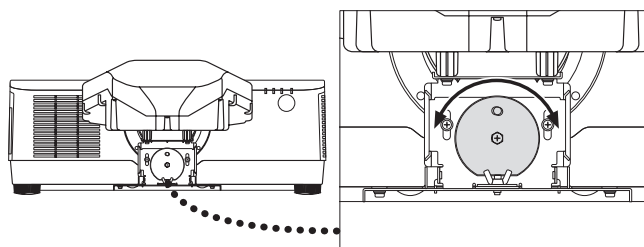

Deutsch

Trapezkorrektur

- ① Wenn das projizierte Bild trapezförmig verzerrt ist, lösen Sie die beiden Schrauben, die Sie in Schritt 9 der Installation des Halterungssatzes festgezogen haben (→ Seite 14).
- ② Drehen Sie den Einstellrad der Halterung mit der Hand oder mit einem Kreuzschlitzschraubendreher, bis das projizierte Bild rechteckig ist.
- ③ Sobald das projizierte Bild rechteckig ist, ziehen Sie die in ① gelösten Schrauben wieder fest.

HINWEIS:

- Keine außer den im Diagramm gezeigten Schrauben dürfen berührt, festgezogen, gelöst oder entfernt werden.

Español

Corrección trapezoidal

- ① Si hay distorsión trapezoidal en la imagen proyectada, afloje los dos tornillos que se apretaron en el paso 9 del procedimiento de instalación del kit de soporte (→ página 14).
- ② Gire el dial del soporte con la mano o con un destornillador Phillips hasta que la imagen proyectada se vuelva rectangular.
- ③ Una vez que la imagen proyectada sea rectangular, apriete los tornillos aflojados en ①.

NOTA:

- No toque, apriete, afloje ni quite ningún tornillo que no sea el que se muestra en el diagrama.

简体中文

梯形校正

- ① 如果投影图像出现梯形失真，松开支撑套件安装步骤 (→ 第 14 页) 中在步骤 9 拧紧的两个螺钉。
- ② 用手或使用十字螺丝刀转动支撑支架的拨盘，直到投影图像变为矩形。
- ③ 一旦投影图像变为矩形，拧紧在①中松开的螺钉。

注 :

- 除图中所示螺钉外，请勿触摸、拧紧、松开或卸下任何螺钉。

On-Screen Menu

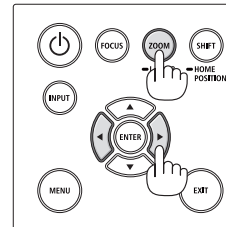
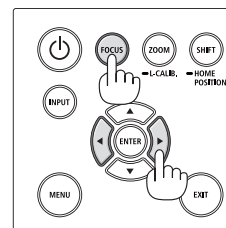
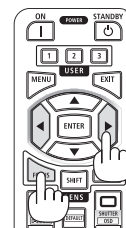
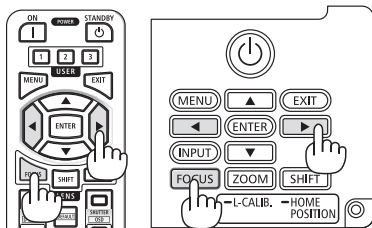

English

Deutsch

Adjusting the focus

1. Press the FOCUS button.

The [LENS FOCUS] adjustment screen will be displayed on. Press ◀▶ buttons to adjust focus of screen center.

2. Press the ZOOM/L-CALIB. button briefly.

- When operating from the remote controller, press the ZOOM button. The lens zoom adjustment screen is displayed. Use the ◀ and ▶ buttons to adjust the focus at the edges of the image.

Einstellung des Fokus

1. Drücken Sie die FOCUS-Taste.

Der [OBJEKTIVFOKUS]-Einstellungsbildschirm wird angezeigt.

Drücken Sie die ◀▶-Tasten, um den Fokus in der Bildschirmmitte einzustellen.

2. Drücken Sie kurz die Taste ZOOM/L-CALIB.

- Drücken Sie bei Bedienung über die Fernbedienung die Taste ZOOM. Der Bildschirm zur Einstellung des Objektivzooms wird angezeigt. Verwenden Sie die Tasten ◀ und ▶, um den Fokus an den Bildrändern einzustellen.

Français

Español

Réglage de la mise au point

1. Appuyez sur le bouton FOCUS.

L'écran de réglage [MISE AU POINT DE L'OBJECTIF] s'affiche. Appuyez sur les boutons ◀▶ pour régler la mise au point du centre de l'écran.

2. Appuyez brièvement sur le bouton ZOOM/L-CALIB.

- Lorsque vous utilisez la télécommande, appuyez sur le bouton ZOOM. L'écran de réglage du zoom de l'objectif s'affiche. Utilisez les boutons ◀ et ▶ pour régler la mise au point sur les bords de l'image.

Ajuste del enfoque

1. Pulse el botón FOCUS.

Se mostrará la pantalla de ajuste [ENFOQUE DEL OBJETIVO]. Presione los botones ◀▶ para ajustar el enfoque del centro de la pantalla.

2. Presione brevemente el botón ZOOM/L-CALIB.

- Cuando opere desde el mando a distancia, presione el botón ZOOM. Se muestra la pantalla de ajuste del zoom del objetivo. Utilice los botones ◀ y ▶ para ajustar el enfoque en los bordes de la imagen.

日本語

简体中文

フォーカス調整

1. FOCUS ボタンを押す。

レンズフォーカス調整画面が表示されます。

◀/▶ボタンを押して、画面中心のフォーカスを合わせます。

2. ZOOM/L-CALIB. ボタンを短く押す。

- リモコンで操作する場合は ZOOM ボタンを押します。レンズズーム調整画面が表示されます。

◀/▶ボタンを押して画面周辺のフォーカスを合わせます。

调整焦距

1. 按 FOCUS 按钮。

[镜头聚焦] 调整屏幕将显示。

按 ◀▶ 按钮以调整屏幕中心的焦点。

2. 短按 ZOOM/L-CALIB. 按钮。

- 从遥控器操作时, 按 ZOOM 按钮。镜头变焦调整屏幕显示。使用 ◀和▶ 按钮调整图像边缘的焦点。

XP-02LK

- ① Wing nut
Écrou papillon
Flügelmutter
Tuerca de mariposa
蝶ナット
蝶形螺母
- ② Screw insertion port
Port d'insertion de la vis
Schraubenöffnung
Puerto de inserción del tornillo
ネジ挿入口
螺钉插入端口

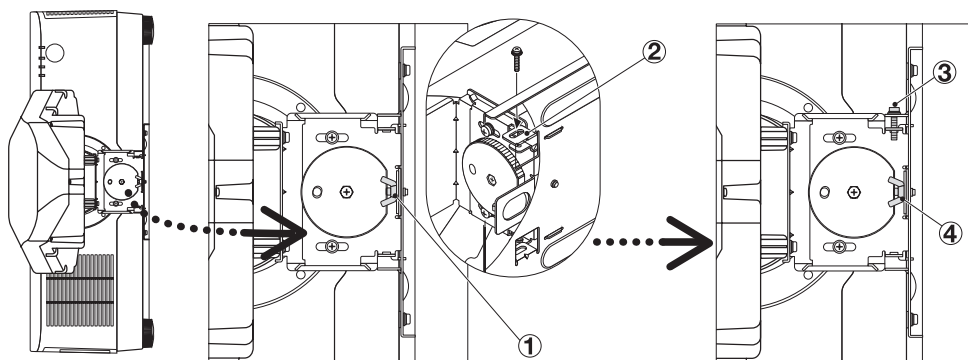

English

Tilt adjustment during portrait projection (only for the XP-02LK)

If the lens unit tilts downward when portrait orientation is used with the projector installed vertically, follow the procedure below to adjust the tilt.

* The stand that supports the projector is omitted in the drawings for clarity.

- ① Loosen the wing nuts that were tightened in step 9 of the support kit installation procedure (→ page 14).
- ② Insert the screw (M4×20) through the screw insertion port on the upper side of the support bracket.
- ③ Turn the screw to adjust the tilt of the lens unit.
- ④ Tighten the wing nut that were loosened in step ①.

Deutsch

Neigungseinstellung während der Projektion im Hochformat (nur für den XP-02LK)

Wenn das Objektiv nach unten weist, wenn der Projektor im Hochformat verwendet wird und vertikal installiert ist, gehen Sie wie folgt vor, um die Neigung einzustellen.

* Der Ständer, der den Projektor trägt, ist in den Zeichnungen aus Gründen der Übersichtlichkeit nicht dargestellt.

- ① Lösen Sie die Flügelmuttern, die Sie in Schritt 9 der Installationsanleitung für den Halterungssatz festgezogen haben (→ Seite 14).
- ② Führen Sie die Schraube (M4 × 20) durch die Schraubenöffnung an der Oberseite der Befestigungshalterung.
- ③ Drehen Sie die Schraube, um die Neigung des Objektivs einzustellen.
- ④ Ziehen Sie die in Schritt ① gelöste Flügelmutter fest.

Français

Réglage de l'inclinaison pendant la projection en mode portrait (uniquement pour le XP-02LK)

Si l'objectif s'incline vers le bas lorsque l'orientation en mode portrait est utilisée avec le projecteur installé verticalement, suivez la procédure ci-dessous pour régler l'inclinaison.

* Le support qui supporte le projecteur est omis dans les dessins pour plus de clarté.

- ① Desserrez les écrous à ailettes qui ont été serrés à l'étape 9 de la procédure d'installation du kit de fixation (→ page 14).
- ② Insérez la vis (M4×20) à travers l'orifice d'insertion de la vis sur le côté supérieur du support.
- ③ Tournez la vis pour régler l'inclinaison de l'objectif.
- ④ Serrez l'écrou papillon qui a été desserré à l'étape ①.

Español

Ajuste de la inclinación durante la proyección en modo retrato (solo para el XP-02LK)

Si el objetivo se inclina hacia abajo cuando se utiliza la orientación de retrato con el proyector instalado verticalmente, siga el procedimiento que se describe a continuación para ajustar la inclinación.

* La base que soporta el proyector se omite en los dibujos para mayor claridad.

- ① Afloje las tuercas de mariposa que se apretaron en el paso 9 del procedimiento de instalación del kit de soporte (→ página 14).
- ② Inserte el tornillo (M4×20) a través del puerto de inserción del tornillo en la parte superior de la abrazadera de soporte.
- ③ Gire el tornillo para ajustar la inclinación del objetivo.
- ④ Apriete la tuerca de mariposa que se aflojó en el paso ①.

日本語

ポートレート投写時の傾き調整 (XP-02LK のみ)

本機を縦に設置してポートレート投写をしているときに、レンズユニットが下へ傾く場合は、以下の手順で傾きを調整します。

※ここでは、本機を支えるスタンドを省略したイラストにしています。

- ① サポートキット取り付け手順の9 (→ 14 ページ) で締め付けた蝶ナットをゆるめる。
- ② サポート金具の上側のネジ挿入口からネジ (M4 × 20) を挿入する。
- ③ ネジを回して、レンズユニットの傾きを調整する。
- ④ ①でゆるめた蝶ナットを締め付ける。

简体中文

进行纵向投影期间的倾斜调整 (仅限 XP-02LK)

在垂直安装投影机的情况下使用纵向方向时，如果镜头部件向下倾斜，则根据以下程序调整倾斜。

* 支持投影机的支架在图纸中被忽略，以获得清晰效果。

- ① 松开支撑套件安装步骤 (→ 第 14 页) 中在步骤 9 拧紧的蝶形螺母。
- ② 将螺钉 (M4×20) 插入支撑支架上侧的螺钉插入端口。
- ③ 旋转螺钉以调整镜头部件的倾斜。
- ④ 拧紧在步骤 ① 中松开的蝶形螺母。

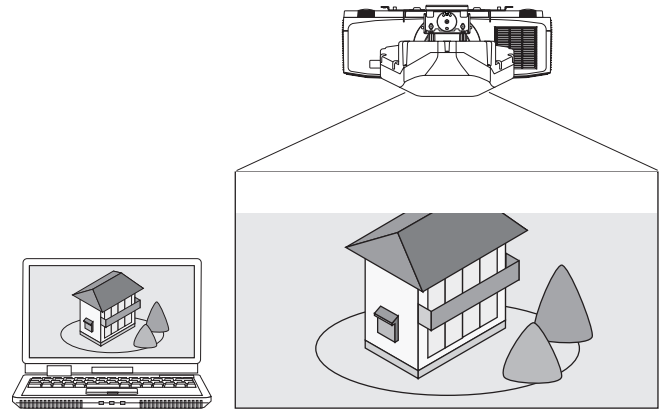
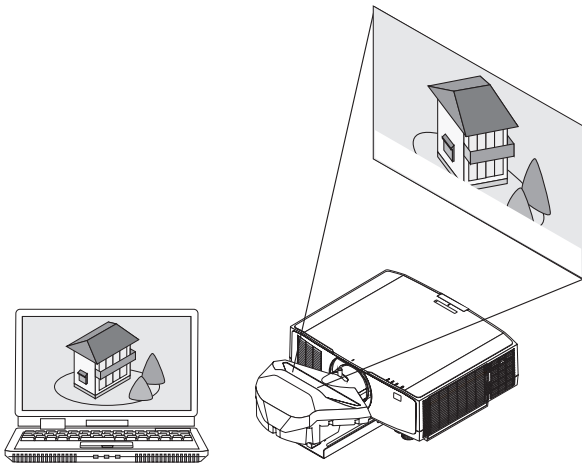

English

Deutsch

Troubleshooting

Part of the [Symptom] screen is not projected

If part of the screen is not projected (see the example in the above illustration), the lens unit may not have returned to its home position.

Remove the lens unit, then reinstall it using the procedure on page 6.

For instructions on removing the lens unit, see the projector's installation manual.

Fehlersuche

Ein Teil des [Symptom]-Bildschirms wird nicht projiziert

Wenn ein Teil des Bildschirms nicht projiziert wird (siehe das Beispiel in der obigen Abbildung), ist das Objektiv möglicherweise nicht in seine Ausgangsposition zurückgekehrt.

Nehmen Sie das Objektiv ab und setzen Sie es anschließend mithilfe des Verfahrens auf Seite 6 wieder ein.

Anweisungen zum Abnehmen des Objektivs finden Sie im Installationshandbuch des Projektors.

Français

Español

Dépannage

Une partie de l'écran [Symptôme] n'est pas projetée

Si une partie de l'écran n'est pas projetée (voir l'exemple dans l'illustration ci-dessus), l'objectif n'est peut-être pas revenu à sa position d'origine.

Retirez l'objectif, puis réinstallez-le en suivant la procédure de la page 6.

Pour les instructions sur le retrait de l'objectif, veuillez consulter le Manuel d'installation du projecteur.

Solución de problemas

Parte de la pantalla [Symptom] no se proyecta

Si parte de la pantalla no se proyecta (véase el ejemplo en la ilustración anterior), es posible que el objetivo no haya vuelto a su posición inicial.

Retire el objetivo y vuelva a instalarlo utilizando el procedimiento de la página 6.

Para obtener instrucciones sobre cómo retirar el objetivo, consulte el Manual de instalación del proyector.

日本語

简体中文

困ったときには

【現象】画面の一部が投写されない

画面の一部が投写されない場合(上部のイラストは例)は、レンズユニットの位置がホームポジションに戻っていない可能性があります。

レンズユニットを取り外して、6 ページの手順を再度実行してみてください。

レンズユニットの取り外し方法は、プロジェクターの設置説明書をご覧ください。

故障排除

部分 [症状] 屏幕未投影

如果部分屏幕未投影(参见上图中示例), 则镜头部件可能尚未返回其初始位置。

取下镜头部件, 然后按照第 6 页的步骤重新安装。

有关拆卸镜头部件的说明, 请参阅投影机的安装手册。

SHARP

SHARP CORPORATION